

# Tiltrotator EC209

engcon®

## EC209: Kan op alle graafmachines in de gewichtsklasse 6-9 ton worden aangepast

Een compact en krachtig draaikantelstuk met laag gewicht voor graafmachines tot 9 ton. Wanneer een EC209 wordt gekozen met de standaard engcon snelwissel QS45 en het proportionele besturingssysteem DC2, wordt EC-Oil als gratis automatisch snelwisselsysteem aangeboden\*\*. Dit houdt in dat het draaikantelstuk en een hydraulisch uitrustingsstuk kunnen worden aan- en losgekoppeld zonder dat de machinist de cabine hoeft te verlaten.

De engcon wordt compleet geleverd met slangen, snelkoppelingen en elektrische uitrusting voor één graafmachine.

### Eigenschappen:

- + EC-Oil, automatisch snelwisselsysteem voor het aan- en loskoppelen van een draaikantelstuk en hydraulische uitrustingsstukken zonder dat de machinist de cabine hoeft te verlaten\*\*
- + Q-Safe snelwissels zijn standaard, voor maximale veiligheid
- + Voorbereid op afneembare grijper GRD\* (QSD45)
- + Voorbereid op veegwals SWD\* (QSD45)
- + Voorbereid op QSC vergrendelsysteem tegen onjuist aankoppelen of losgeschoten bakken
- + Voorbereid op rotatiesensor (ePS) voor aansluiting op 3D graafsystemen van onder andere Topcon, Leica, Trimble
- + Centrale smering (één smeerpunt voor de hele tiltrotator. Kan ook aan het centrale smeersysteem van de graafmachine gekoppeld worden)
- + Lasthoudkleppen op kantelcilinders voor maximale veiligheid
- + Geharde zuigerstangen
- + Kantelhoek tot  $\pm 45$  graden voor optimale bereikbaarheid
- + Rotatie  $\infty$

**Bevestiging:** Standaard - QS45 Voor andere wensen kunnen we de meeste op de markt verkrijgbare snelwissels leveren.

**Besturingssysteem:** Standaard - DC2 Proportioneel besturingssysteem voor traploze besturing met de mogelijkheid tot support op afstand en rupsband-/wielbesturing en giekbeweging. Voor andere wensen kunnen we aangepaste besturingssystemen leveren.

**Elektrisch systeem:** Kan worden aangepast voor 12 of 24 volt elektrische systemen.

**Accessoires:** Geïntegreerde grijper, GRD\* afneembare grijpercassette, SWD\* afneembare veegwals.

\* Lees meer over GRD & SWD op [www.engcon.com](http://www.engcon.com)

\*\* Lees meer over de voorwaarden en de functie van EC-Oil, het automatisch snelwisselsysteem als standaard bij [www.engcon.com](http://www.engcon.com)



### Specificaties

Type	EC209
Breedte A: (mm)*	277
Breedte B: (mm)*	250
Breedte C: (mm)*	273
Totale lengte D: (mm)*	561
Opbouwhoogte E: (mm)*	vanaf 425
Gewicht: (kg)*	287
Kantelen:	2x45°
Aanbev. hydr. doorstr.: DC2/SS10: (l/min)	60
Aanbev. hydr. doorstr. SS9 kanteling/rotatie: (l/min)	35/40
Max. hydr. druk: (MPa)	22
Standaard snelwissels:	QS45, QS50
Max. bakbreedte door engcon aanbevolen: (mm)	1 300
Max. opbrekkracht: (kNm)	74
Gewicht basismachine: (t)	6-9

\*Standaardbevestiging

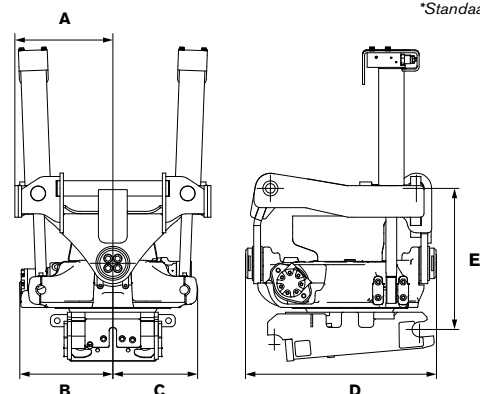

## ENGCON, WERELDMARKTLEIDER IN EFFECTIEVE TOTAALOPLOSSINGEN VOOR GRAAFMACHINES

DRAAIKANTELSTUKKEN, ACCESSOIRES & UITRUSTINGSSTUKKEN

engcon Nederland Gildetrom 6, 3905 TC Veenendaal, Nederland

Telefoon algemeen: +31 (0)85-82 23 550

E-mail: [netherlands@engcon.com](mailto:netherlands@engcon.com) | Web: [www.engcon.com](http://www.engcon.com)